

## STARBOX formeuse semi-automatique de fond de caisse carton

Réglages **automatiques** sur la dimension de vos cartons .



Pas de limite en hauteur à part le côté pratique pour le remplissage du carton par l'opérateur . [lien vidéo sur l'image ci-contre](#)

### Dimension du produit L x W x H

STAR BOX 50	STAR BOX 65
L max 650 mm	L max 800 mm
W min 230	W min 300
W max 500	W max 650
<p>Note: On peut atteindre des mesures minimales, inférieures en largeur (W) avec de bonnes épaisseurs et un bon repère de pliage de la caisse.</p>	

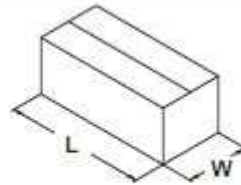

Machine	STAR BOX 50	STAR BOX 65
Consommation air (Nl/cycle)	8.5	9
Pression de service	6 ± 1 bar	6 ± 1 bar
Poids total	115 kg	120 kg

## STARBOX formeuse semi-automatique de fond de caisse carton

### 1 - DESCRIPTIF DU FONCTIONNEMENT

L'opérateur ouvre la caisse et actionne un contacteur par un mouvement latéral avec la caisse de droite à gauche

La machine plie les 4 rabats inférieurs.

Après le remplissage, la caisse est poussée automatiquement par un système pneumatique, actionné par l'opérateur, vers la fermeuse de caisse.

Disponible en deux versions :

- Pour caisse largeur maxi : 500mm et longueur maxi : 650mm (STARBOX 50)
- Pour caisse largeur maxi : 650mm et longueur maxi : 800mm.(STARBOX 65)

### 2 - PRINCIPALES CARACTERISTIQUES TECHNIQUES

- Largeur minimum utile : 230 mm (STARBOX 50) - 300 mm (STARBOX 65)
- Largeur maximum utile : 500 mm (STARBOX 50) - 650 mm (STARBOX 65)
- Longueur minimum utile : 150 mm (STARBOX 50 et STARBOX 65)
- Longueur maximum utile : 650 mm (STARBOX 50) – 800 mm (STARBOX 65)
- Pliage automatique des rabats inférieurs par volets : standard.
- Maintien automatique des rabats inférieurs permettant le remplissage des caisses.
- Expulsion pneumatique des caisses vers la Startape : commande manuelle ou automatique.
- Guides latéraux à réglage automatique pneumatique : standard.
- Hauteur d'alimentation ajustable de 560 mm à 860 mm.
- Puissance utilisé air comprimé 6 +/-1bar consommation par cycle 8,5 NI
- Cadence maxi 600 cycles par heure

### 3 - PRINCIPALES OPTIONS



### OPTION 4 x roulettes hauteur réglable sur 275 mm



STARBOX formeuse semi-automatique de fond de caisse carton



DIMENSIONS et ENCOMBREMENT de la STARBOX 50 et 65

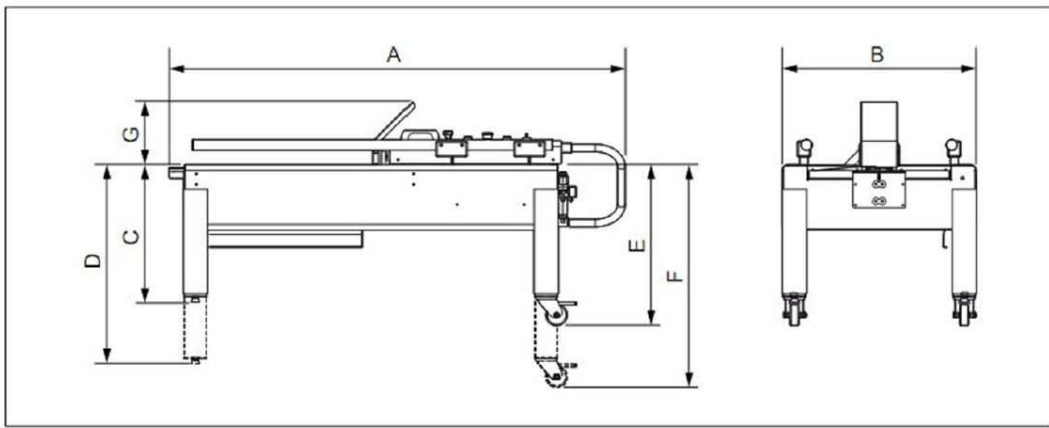

	A (mm)	B (mm)	C (mm)	D (mm)	E (mm)	F (mm)	G (mm)
STARBOX 50	1740	740	610	890	700	975	250
STARBOX 65	1890	890					